

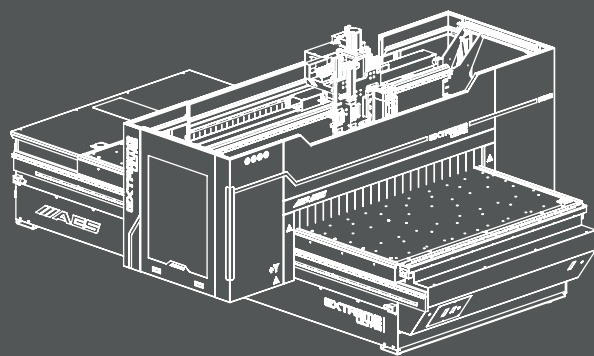

CNC Machining Center (Flat table group)
Centre D'usinage CNC
CNC Bewerkingscentrum

ULTRA
SERIES 



EXTREME
ULTRA



EN
FR
NL



Making its first overseas investment in the USA as the flagship of the Turkish woodworking machinery industry, AES continues to serve its customers in the North and South America through its center that was launched in Charlotte, North Carolina to provide sales and aftersales services.



En réalisant son premier investissement à l'étranger aux États-Unis en tant que fleuron de l'industrie turque des machines à bois, AES continue de servir ses clients en Amérique du Nord et du Sud par l'intermédiaire de son centre ouvert à Charlotte, en Caroline du Nord, pour fournir des services de vente et d'après-vente.



AES deed zijn eerste overzeese investering in de US als boegbeeld van de Turkse houtbewerkingsmachine industrie en blijft zijn klanten in Noord- en Zuid-Amerika bedienen via zijn vestiging die werd opgezet in Charlotte, North Carolina om verkoop- en aftersales-diensten te verlenen.



your globe



As part of its policy to expand its sales and aftersales service network on an ongoing basis, AES has incorporated its affiliate AES Europe in Bilzen, Belgium with a view to providing better sales and aftersales services as well as technical support to its customers in Europe

Dans le cadre de sa politique d'expansion permanente de son réseau de vente et de service après-vente, AES a constitué sa filiale AES Europe à Bilzen, en Belgique, en vue de fournir de meilleurs services de vente et d'après-vente ainsi qu'une assistance technique à ses clients en Europe.

AES heeft zijn vestiging AES Europa in Bilzen (België) opgericht om betere verkoop- en aftersalesdiensten en technische ondersteuning te bieden aan zijn klanten in Europa.

Global partner



AES Group; It grows with you with the goal of becoming a global brand and continues to produce and develop while growing. AES UK continues its Sales and After-Sales Service services in the UK, Ireland, Northern Ireland, Scotland and Wales regions.

Groupe AES ; Il grandit avec vous avec l'objectif de devenir une marque mondiale et continue à produire et à se développer tout en prospérant. AES UK poursuit ses activités de vente et de service après-vente au Royaume-Uni, en Irlande, en Irlande du Nord, en Écosse et au Pays de Galles.

AES Group; Groeit met u mee met als doel een wereldwijd merk te worden en tegelijkertijd blijft het produceren en ontwikkelen. AES VK zet zijn verkoop- en aftersalesdiensten voort in het Verenigd Koninkrijk, Ierland, Noord-Ierland, Schotland en Wales.

AES GROUP, which has redefined the sector with the machines and designs it has developed in the Woodworking Machinery sector since the first day it was founded in 1989; It is the flag carrier company of Turkey in the sector. AES, which always continues to be your global partner with its high production capacity, expert staff, global sales and service network, grows with you and continues to develop while growing, with the centers it opened and the service network it established to become one of the world's leading manufacturers in line with its founding vision.

AES GROUP, qui a redéfini le secteur grâce aux machines et aux conceptions qu'il a développées dans le secteur des machines à bois depuis le premier jour de sa création en 1989 ; c'est l'entreprise porte-drapeau de la Turquie dans ce secteur. AES, qui continue toujours à être votre partenaire mondial avec sa grande capacité de production, son personnel expert, son réseau mondial de vente et de service, grandit avec vous et continue à se développer tout en prospérant, avec les centres qu'elle a ouverts et le réseau de service qu'elle a mis en place pour devenir l'un des principaux fabricants mondiaux, conformément à sa vision fondatrice.

AES GROUP, heeft de sector opnieuw gedefinieerd met de machines en ontwerpen die het heeft ontwikkeld in de houtbewerkingsmachine sector sinds de eerste dag dat het werd opgericht in 1989. AES Group is toonaangevend in de Turkse sector. AES, dat altijd uw wereldwijde partner blijft met zijn hoge productiecapaciteit, deskundig personeel, wereldwijde verkoop- en servicenetwerk, groeit met u mee en blijft zich ontwikkelen terwijl het groeit, met de vestigingen die het heeft geopend en het servicenetwerk dat het heeft opgezet om één van 's werelds toonaangevende fabrikanten te worden in lijn met zijn oprichtingsvisie.

ULTRA
SERIES 



Ultra Power Performance

Ultra puissance, ultra performance
Ultra krachtige prestaties

EXTREME ULTRA



1325
1300x2500mm

1336
1300x3700mm

1632
1600x3200mm

1640
1600x4000mm

2128
2100x 2800mm

2132
2100x 3200mm

2136
2100x 3700mm

2142
2100x 4200mm

EN

Our ULTRA series machinery offers industrial solutions to provide maximum performance even for the most delicate designs and processes. The ULTRA series will support you for all your needs with its flexible configuration, optimizing operation speed and precision thanks to its gantry system allowing for excellent acceleration. It ensures that you achieve the best machining results you could imagine thanks to its body structure eliminating even the slightest vibrations.

FR

Nos machines de la série ULTRA offrent des solutions industrielles qui permettent d'obtenir des performances maximales, même pour les conceptions et les processus les plus délicats. La série ULTRA répondra à tous vos besoins grâce à sa configuration flexible, optimisant la vitesse et la précision des opérations grâce à son système de portique permettant une excellente accélération. Il permet d'obtenir les meilleurs résultats d'usinage possibles grâce à sa structure qui élimine les moindres vibrations.

NL

Onze machines uit de ULTRA serie bieden industriële oplossingen voor maximale prestaties, zelfs voor de meest verfijnde ontwerpen en processen. De ULTRA serie ondersteunt u bij al uw behoeften met zijn flexibele configuratie, optimaliseert de bewerkingssnelheid en precisie dankzij het portaalsysteem dat een uitstekende acceleratie mogelijk maakt. Het garandeert dat u de beste bewerkingsresultaten behaalt die u zich maar kunt voorstellen dankzij de carrosseriestructuur die zelfs de geringste trillingen elimineert.

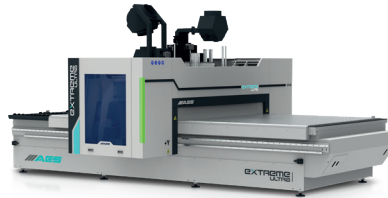

The Answer of Extreme^{of} Needs

Performs your nesting and drilling applications faster with higher precision thanks to its sturdy body construction and advanced configuration. It performs loading and unloading operations automatically in the fully automated production line mode. Offers high-end solutions to mass manufacturing companies by increasing productivity.

Réalisez vos applications d'imbrication et de perçage plus rapidement et avec une plus grande précision grâce à sa construction robuste et à sa configuration avancée. Il effectue les opérations de chargement et de déchargement automatiquement en mode ligne de production entièrement automatisée. Il offre des solutions haut de gamme aux entreprises de production de masse en augmentant la productivité.

Voert uw nest- en boortoepassingen sneller en nauwkeuriger uit dankzij de stevige behuizing, constructie en geavanceerde configuratie. Voert laad- en ontlaadbewerkingen automatisch uit in de volledig geautomatiseerde productielijnmodus. Biedt hoogwaardige oplossingen voor massaproductiebedrijven door de productiviteit te verhogen.

CABINET



OFFICE
FURNITURE



FURNITURE



DOOR



SOFA FRAME





Maximum Productivity

Une Productivité Maximale
Maximale productiviteit

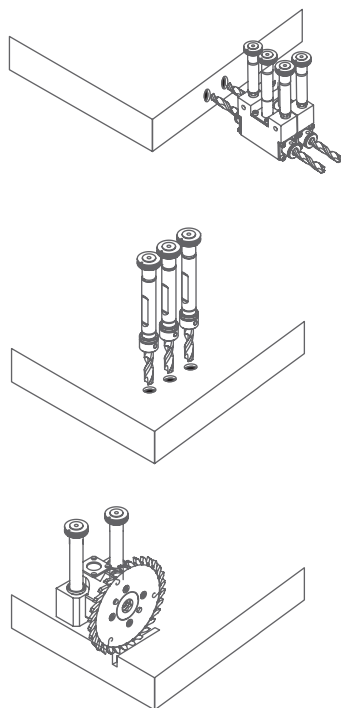

BORING UNIT

GRUPE DE PERÇAGE BOOR-UNIT

Shorten your lead time with customized drilling unit options

EN

Réduisez vos délais d'exécution grâce à notre groupe de perçage à mandrins indépendant pour réaliser des perçages simples ou multiples.

FR

Verkort uw doorlooptijd met booreenheden op maat.

NL

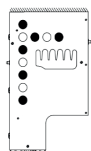
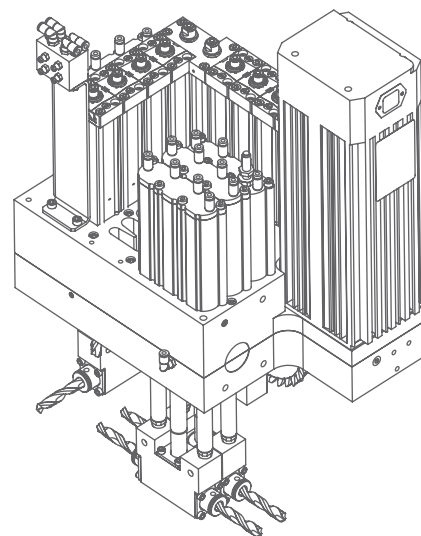

10V

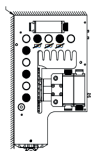

10V - 3x2H - 1 S

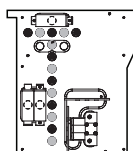

14V - 3x2H - 1 S

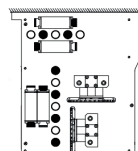

12V - 4x2H - 2 S

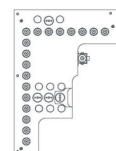

18V

HIGH SPEED & PRECISION

HAUTE VITESSE & PRÉCISION

HOGE SNELHEID & PRECISIE

EN

High quality spindle motor ensures the best results with high speed and maximum precision in all machining applications, including 3D.

FR

Le moteur de broche de haute qualité garantit les meilleurs résultats avec une vitesse élevée et une précision maximale dans toutes les applications d'usinage, y compris en 3D.

NL

De hoogwaardige spindelmotor zorgt voor de beste resultaten met hoge snelheid en maximale precisie bij alle bewerkingsoepassingen, inclusief 3D.

EXTENDED AGGREGATE USAGE AREA

LARGE POSSIBILITE D'UTILISATION DES AGRÉGATS

SZEROKIE ZASTOSOWANIE Z KRUSZTEM

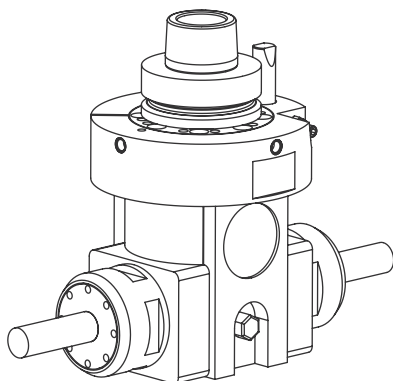

PROFESSIONAL VACUUM EQUIPMENT

MATÉRIEL D'ASPIRATION PROFESSIONNEL

PROFESSIELE STOFZUIGAPPARATUUR

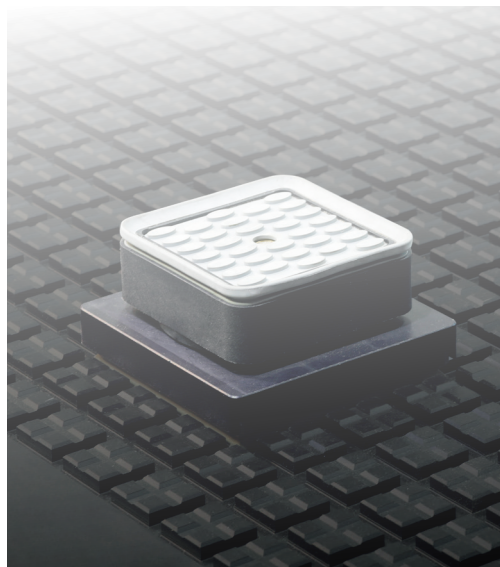

CENTRAL LUBRICATION UNIT
Lubricates the machine at 21 different lubrication points automatically.

UNITÉ DE LUBRIFICATION CENTRALISÉE
Lubrifie automatiquement la machine en 21 points de lubrification différents.

CENTRALE SMEERUNIT
Lubrifie automatiquement la machine en 21 points de lubrification différents.



AXIS CONTROL WITH SERVO MOTORS
State of the art motors located on each axis ensure precise acceleration at high speed.

CONTRÔLE DES AXES
Des servomoteurs situés sur chaque axe assurent une accélération précise à grande vitesse.

ASBEDIENING MET SERVOMOTOREN
Geavanceerde motoren op elke as zorgen voor nauwkeurige acceleratie bij hoge snelheid.



HIGH-QUALITY RACK & RAIL
Low-vibration, dynamic & high-quality rails and kre-mayer are used to provide the best results at high speeds.

PATINS & RAILS DE HAUTE QUALITÉ
Des rails et crémaillères dynamiques de haute qualité, à faibles vibrations, sont utilisés pour obtenir les meilleurs résultats à des vitesses élevées.

HOOGWAARDIG TANDHEUGEL AANDRIJVING
Voor de beste resultaten bij hoge snelheden worden trillingsarme, dynamische en hoogwaardige rails en tandheugels gebruikt.

Where the Spindle there is Power

Là où se trouve la broche se trouve le maintien
Moc wszędzie tam gdzie dociera wrzeciono



EN Our proprietary VACUUBOOST technology, focusing on the position of the vacuumed work part for unrivalled gripping power, has been developed to enable you to machine small work parts or porous materials such as chipboards easily.

FR Grâce à notre technologie exclusive VACUUBOOST, qui se concentre sur la position de la pièce aspirée pour une puissance de préhension inégalée, vous pourrez usiner facilement de petites pièces ou des matériaux poreux tels que les panneaux d'aggloméré.

NL Our proprietary VACUUBOOST technology, focusing on the position of the vacuumed work part for unrivalled gripping power, has been developed to enable you to machine small work parts or porous materials such as chipboards easily.

VACUUBOOST

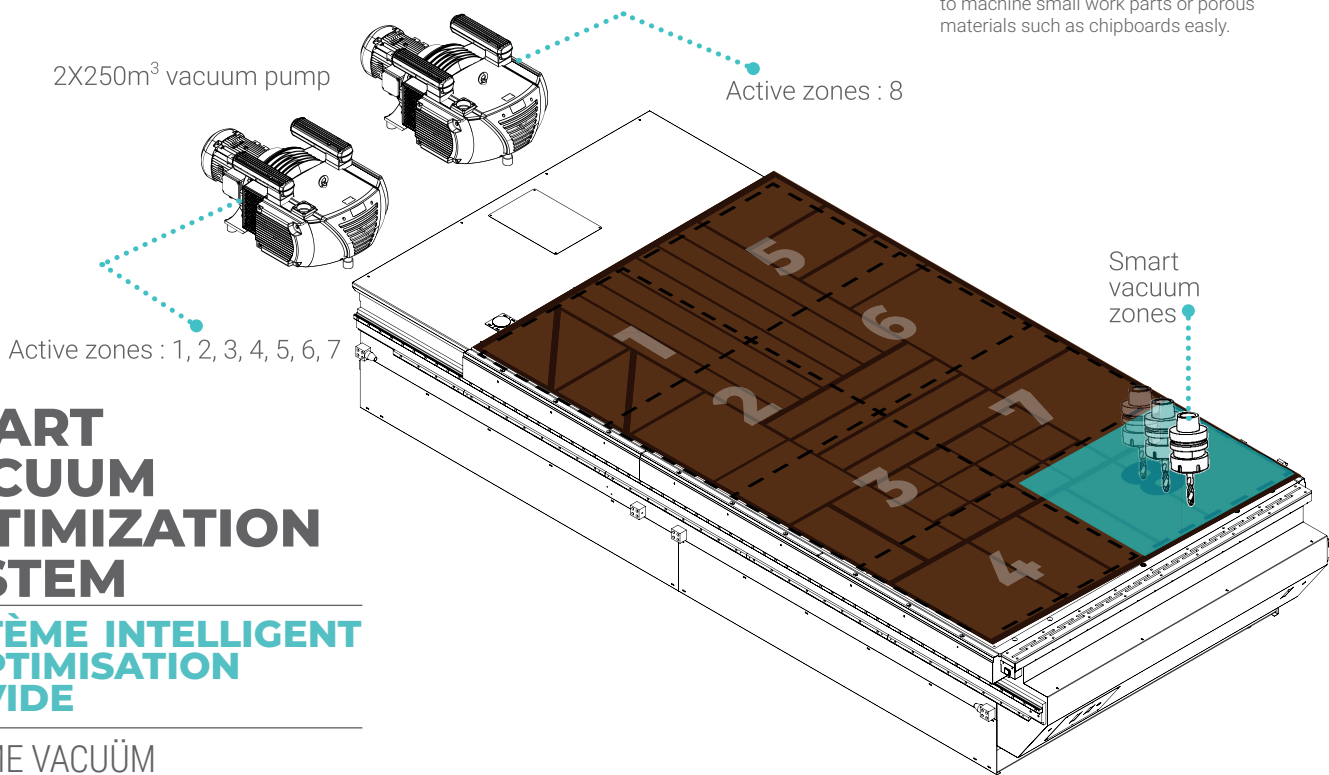

SMART VACUUM OPTIMIZATION SYSTEM

SYSTÈME INTELLIGENT D'OPTIMISATION DU VIDE

SLIMME VACUÛM OPTIMALISATIESYSTEEM

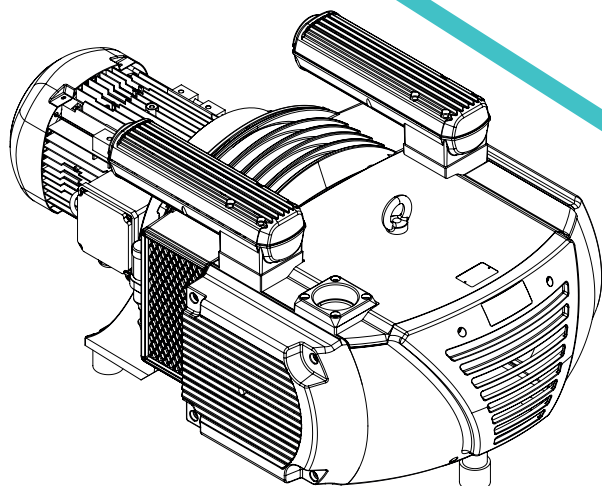

HIGH-EFFICIENCY VACUUM PUMP

POMPE À VIDE À HAUT RENDEMENT

VACUÛMPOMP MET HOOG RENDEMENT

Every Second Counts

Chaque seconde compte
Elke seconde telt

EN

Quickly change tools with the rotary magazine to shorten machining time

FR

Changement rapide d'outils grâce au magasin rotatif embarqué pour réduire le temps d'usinage

NL

Wissel snel van gereedschap met het roterende magazijn om de bewerkingstijd te verkorten.

ROTARY MAGAZINE UNIT

MAGASIN ROTATIF

ROTEREND MAGAZIJN-UNIT

MACHINE LED STATUS

ÉTAT DES LEDS DE LA MACHINE

MACHINE LED STATUS

EN

While the machine led status indicator shows the machining process of the machine, the colors on the indicator increase operator safety to the next level.

FR

Bande LED indiquant l'état de la machine en temps réel et permettant le contrôle de l'état de la machine tout en augmentant la sécurité de l'opérateur à un niveau supérieur.

NL

Terwijl de statusindicator op de machine-led het bewerkingproces van de machine laat zien, verhogen de kleuren op de indicator de veiligheid van de operator naar een hoger niveau.



Processing Unit
Unité De Traitement
Verwerkingseendheid

ULTRA
SERIES 

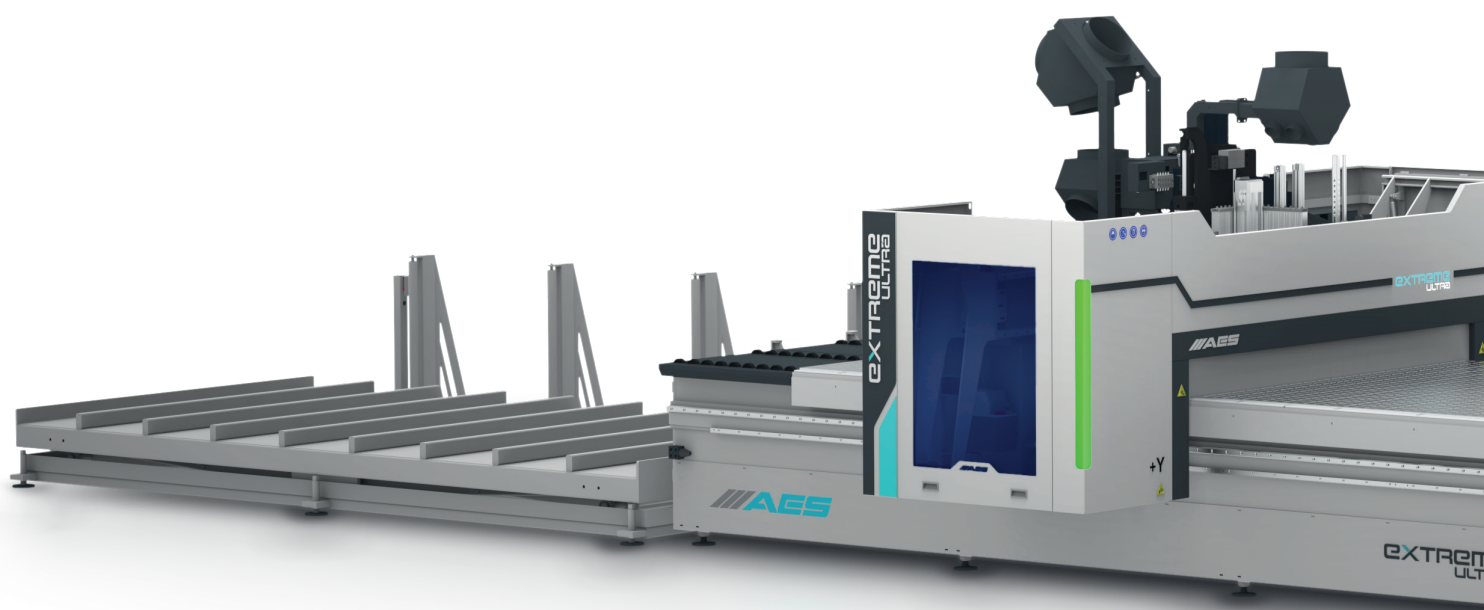
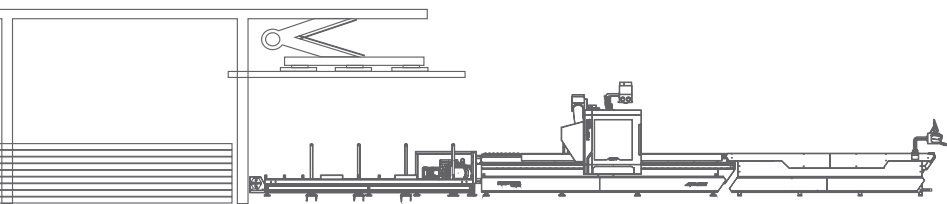

Ultra Power Performance

Ultra puissance, ultra performance
Ultra krachtige prestaties

EXTREME ULTRA



1325
1300x2500mm

1336
1300x3700mm

1632
1600x3200mm

1640
1600x4000mm

2128
2100x 2800mm

2132
2100x 3200mm

2136
2100x 3700mm

2142
2100x 4200mm

EN

Our ULTRA series machinery offers industrial solutions to provide maximum performance even for the most delicate designs and processes. The ULTRA series will support you for all your needs with its flexible configuration, optimizing operation speed and precision thanks to its gantry system allowing for excellent acceleration. It ensures that you achieve the best machining results you could imagine thanks to its body structure eliminating even the slightest vibrations.

FR

Nos machines de la série ULTRA offrent des solutions industrielles qui permettent d'obtenir des performances maximales, même pour les conceptions et les processus les plus délicats. La série ULTRA répondra à tous vos besoins grâce à sa configuration flexible, optimisant la vitesse et la précision des opérations grâce à son système de portique permettant une excellente accélération. Il permet d'obtenir les meilleurs résultats d'usinage possibles grâce à sa structure qui élimine les moindres vibrations.

NL

Onze machines uit de ULTRA serie bieden industriële oplossingen voor maximale prestaties, zelfs voor de meest delicate ontwerpen en processen. De ULTRA serie ondersteunt u bij al uw behoeften met zijn flexibele configuratie, optimaliseert de bewerkingssnelheid en precisie dankzij het portaalsysteem dat een uitstekende acceleratie mogelijk maakt. Het garandeert dat u de beste bewerkingsresultaten behaalt die u zich maar kunt voorstellen dankzij de carrosseriestructuur die zelfs de geringste trillingen elimineert.

Models
Module de traitement
Modellen

Groundbraking production line that has changed dynamics the of the sector

Ligne de production novatrice qui a changé la dynamique du secteur
Baanbrekende productielijn die de dynamiek van de sector heeft veranderd

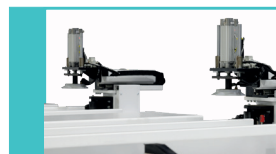

**AUTOMATIC
ALIGNMENT SYSTEM**
SYSTÈME D'ALIGNEMENT
AUTOMATIQUE
AUTOMATISCH
UITLIJNSYSTEEM



**LABEL X
AUTOMATIC
LABELLING
SYSTEM**
LABEL XSYSTÈME
D'ÉTIQUETAGE
AUTOMATIQUE
LABEL X - AUTOMATISCH
ETIKETTEERSYSTEEM

02.

03

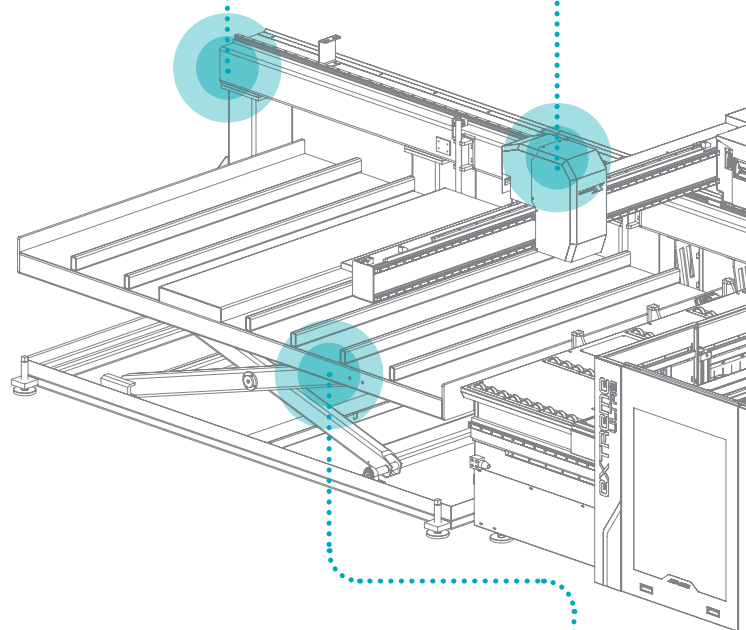

**LIFT
UNIT**
DISPOSITIF DE
LEVAGE
INVOERTAFEL

01.



LOADING UNIT

DISPOSITIF DE CHARGEMENT
AUTOMATISCH
LAADSYSTEEM

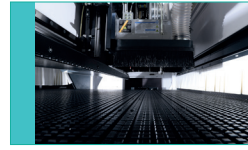

UNLOADING & CLEANING UNIT

DISPOSITIF DE DÉCHARGEMENT ET DE NETTOYAGE
UITLAAD- EN REINIGINGS
SYSTEEM

04

05

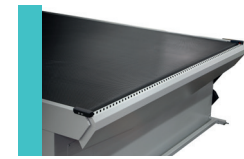

CONVEYOR UNIT

CONVOYEUR DE SORTIE
TRANSPORTBAND

06

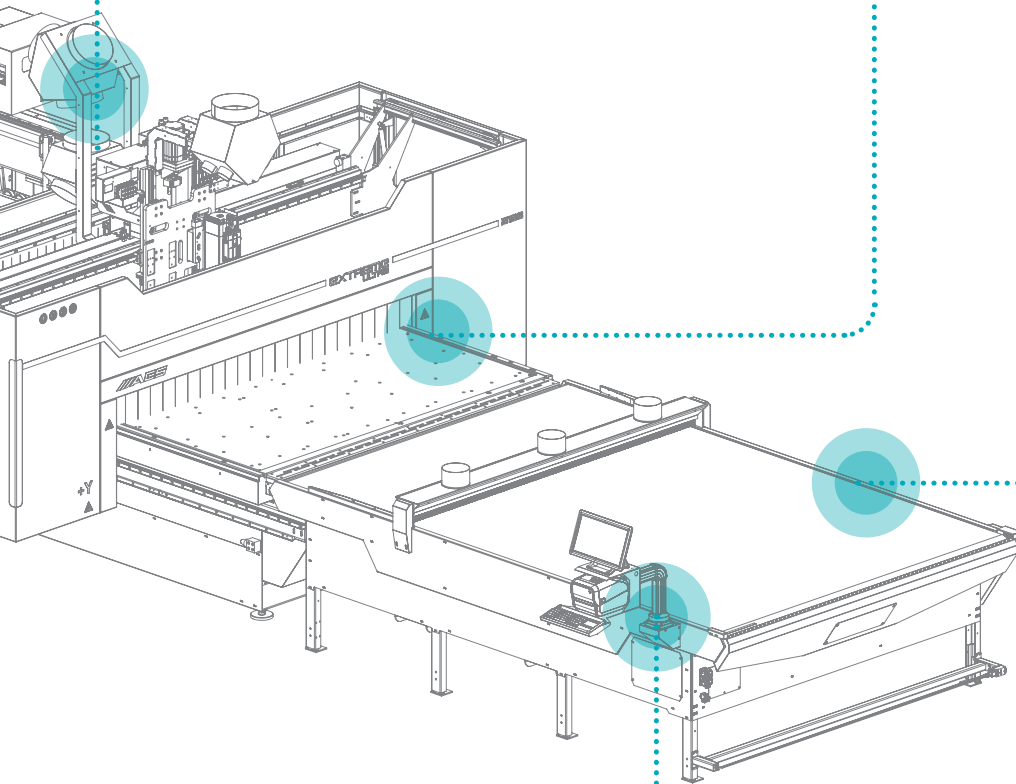

MANUAL LABELLING SYSTEM

SYSTÈME D'ÉTIQUETAGE MANUEL
HANDMATIG ETIKETTEER
SYSTEEM

07

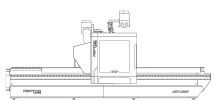

Standalone

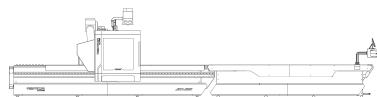

Semi Automatic Line

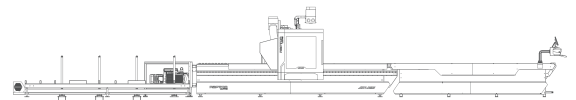

Full Automatic Line

USER EXPERIENCE / EXPÉRIENCE DE L'UTILISATEUR / GEBRUIKERSERVARING



"As easy to use as a mobile phone"

"Aussi Facile À Utiliser Qu'un Téléphone Portable"

"Net Zo Gebruiksvriendelijk Als Een Mobiele Telefoon"

"The machine helps us to perform machining operations accurately by guiding us with warning messages."

"La machine nous aide à effectuer des opérations d'usinage avec précision en nous guidant à l'aide de messages d'informations"

"De machine helpt ons om bewerkingen zeer nauwkeurig uit te voeren door ons tijdig in te lichten met waarschuwingsberichten"

NEXT GENERATION CNC CONTROL UNIT

UNITÉ DE CONTRÔLE DE LA PROCHAINE GÉNÉRATION DE MACHINES À COMMANDE NUMÉRIQUE

NIEUWE GENERATIE CNC CONTROLE-UNIT

EN

The next generation control unit is powered by a PC designed for industrial operations. It allows you to make your transactions quickly and easily without getting stuck.

FR

L'unité de contrôle de la prochaine génération est alimentée par un PC conçu pour les opérations industrielles. Il vous permet d'effectuer vos transferts rapidement et facilement sans vous retrouver bloqué.

NL

De nieuwe generatie controle-unit wordt aangedreven door een pc die is ontworpen voor industriële toepassingen. Hiermee kunt u uw transacties snel en eenvoudig uitvoeren zonder vast te lopen.



Our aftersales support team is always there for you when you need them thanks to the remote control feature of EXTREME ULTRA.

Notre équipe d'assistance après-vente est toujours là quand vous en avez besoin grâce à la fonction de contrôle à distance du EXTREME ULTRA

Ons aftersales supportteam staat altijd voor u klaar wanneer u ze nodig hebt dankzij de op afstand bedienbare functie van EXTREME ULTRA



EASY TO USE INTERFACE

INTERFACE FACILE À UTILISER

GEBRUIKSVRIENDELIJKE INTERFACE



7

LANGUAGE LANGUE TAAL

TR / EN / AR / RU / ES / FR / NL

MAXIMUM SAFETY

SÉCURITÉ MAXIMALE

MAXIMALE VEILIGHEID

EN

The safety options of EXTREME ULTRA were designed to prevent unauthorized access to the work area with a view to maximizing safety of life. These safety options which are designed in compliance with the CE norms will minimize the risk of occupational accidents in your manufacturing processes.

FR

Les différentes configurations de sécurité de EXTREME ULTRA ont été conçues pour empêcher l'accès non autorisé à la zone de travail afin de maximiser la sécurité des personnes. Ces options, conçues en conformité avec les normes CE, minimiseront le risque d'accidents du travail dans vos processus de fabrication.

NL

De veiligheidsopties van EXTREME ULTRA zijn ontworpen om ongeoorloofde toegang tot het werkgebied te voorkomen met het oog op maximale veiligheid. Deze veiligheidsopties, die ontworpen zijn in overeenstemming met de CE-normen, minimaliseren het risico op arbeidsongevallen in uw productieprocessen.

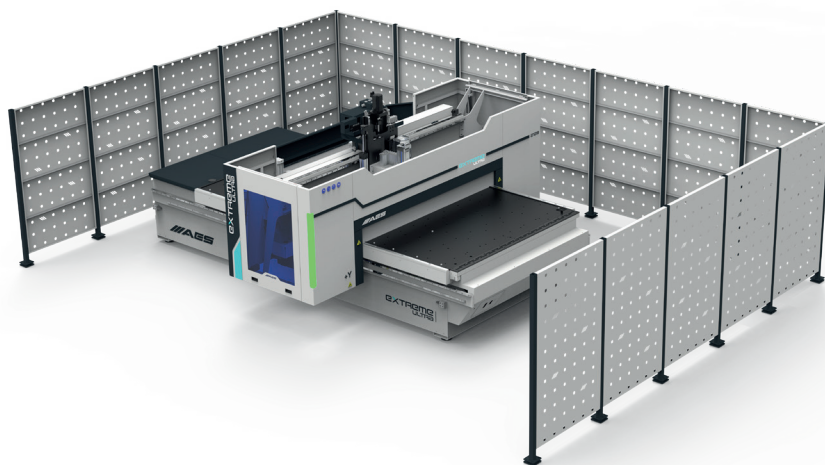

Safety Mats

Tapis De Sécurité

Veiligheids Matten

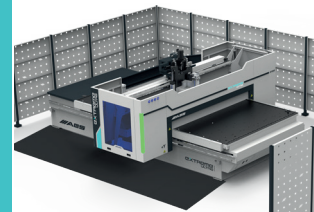

Light Barriers

Barrières Photocellules

Lichtschermen

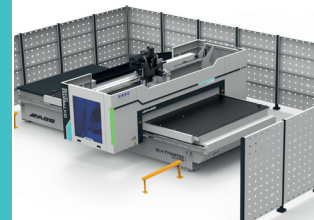

Safety Fences

Grilles de Sécurité

Veiligheidshekken

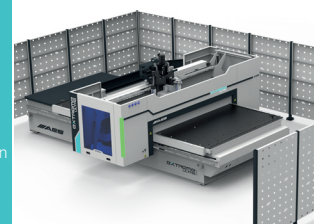

Bumpers

Bumpers

Bumpers

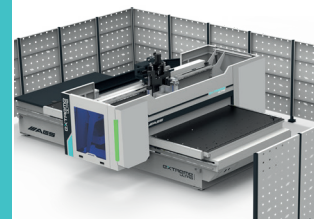

Area Scanning

Scrutation Laser De Zone

Scannen Van Het Gebied

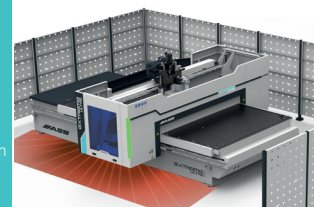

AW

AES WOP

Design freely



SIMPLY CREATE SMART DESIGNS

CRÉER SIMPLEMENT DES CONCEPTIONS ELABOREES

CREËER EENVOUDIG SLIMME ONTWERPEN

EN



Due to its systemic parametric structure, the design can be changed automatically according to the desired and connection type. Create your designs, save them in the library and customize as needed.

FR

Grâce à sa structure de création paramétrique il est possible de modifier automatiquement les différentes conceptions en fonction du type de montage souhaité. Créez vos dessins, enregistrez-les dans la bibliothèque et personnalisez-les à volonté selon vos besoins.

NL

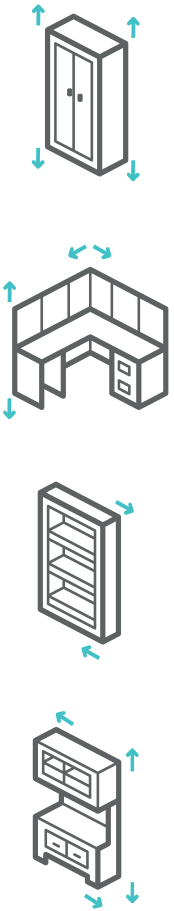

Dankzij de systemische parametrische structuur kan het ontwerp automatisch worden aangepast aan het gewenste verbindingstype. Maak uw ontwerpen, sla ze op in de bibliotheek en pas ze naar wens aan.



RENDER
GRAPHIQUE
RENDER



PRODUCT BLASTING & ASSEMBLY DRAWING
METHODE DEFABRICATION & REGLE D'ASSEMBLAGE
PRODUCT STRALEN & MONTAGE TEKENING

ACCESSORY LIBRARY
BIBLIOTHÈQUE D'ACCESSOIRES
ACCESSOIRE BIBLIOTHEEK

OPTIMIZE
OPTIMISER
OPTIMALISEREN



DESIGN
CONCEPTION
ONTWERP



TRANSFER
TRANSFERT
OVERBRENGEN



PRODUCE
PRODUCTION
PRODUCEREN

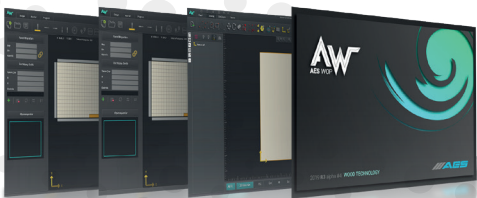

The Fastest way from Design to Manufacturing

LE MOYEN LE PLUS RAPIDE DE PASSER DE LA CONCEPTION A LA FABRICATION

NAJSZYBSZA DROGA OD PROJEKTU DO PRODUKCJI

EN

AES WOP CAD/CAM program is designed to meet all your design needs. Its easy-to-use interface and advanced features allow you to prepare flexible and fully functional designs. It can be used in a wide range of areas, from design to part position changes, from workpiece definition to 3D simulation, tool path optimization and parametric use. Turn your designs into reality thanks to the software that works fully compatible with the machine.

FR

Le programme CAD/CAM d'AES WOP est conçu pour répondre à tous vos besoins en matière de conception. Son interface conviviale et ses fonctions avancées vous permettent de préparer des conceptions flexibles et entièrement fonctionnelles. Il peut être utilisé dans un large éventail de domaines, de la définition des pièces à la mise en œuvre de positionnement des pièces, de la simulation 3D à l'optimisation du parcours de l'outil jusqu'à l'utilisation des fonctions paramétriques. Transformez vos dessins en réalité grâce à un logiciel entièrement compatible avec votre machine.

NL

AES WOP CAD/CAM-programma is ontworpen om aan al uw ontwerpbehoeften te voldoen. Dankzij de gebruiksvriendelijke interface en geavanceerde functies kunt u flexibele en volledig functionele ontwerpen maken. Het kan worden gebruikt op een groot aantal gebieden, van ontwerp tot productpositiewijzigingen, van productdefinitie tot 3D-simulatie, gereedschapsbaanoptimalisatie en parametrisch gebruik. Zet uw ontwerpen om in realiteit dankzij de software die volledig compatibel werkt met de machine.

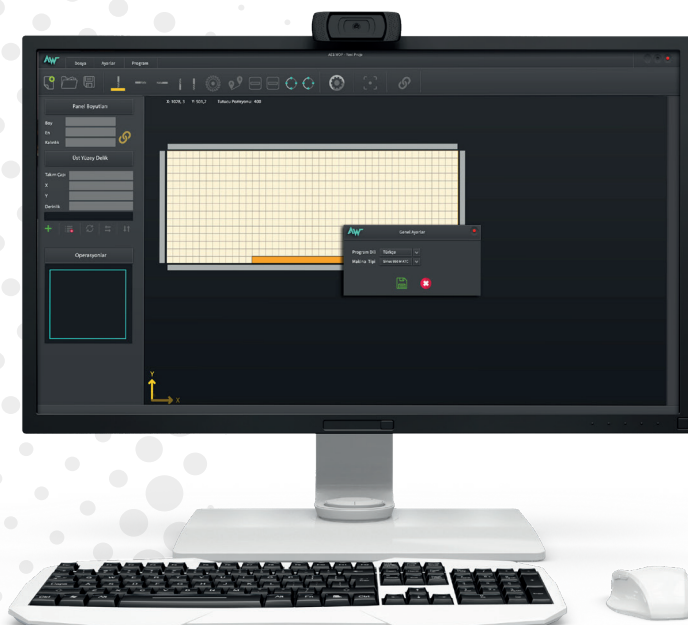
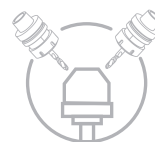

TECHNICAL INFORMATION

INFORMATIONS TECHNIQUES

TECHNISCHE INFORMATIE

CUTTING HEAD GROUPE DE FRAISAGE ZAAGKOP	EXTREME ULTRA		
	A	B	C
mm / inch	395 / 15.5	200 / 7.87	170 / 6.69

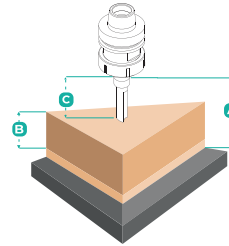

TECHNICAL INFORMATION INFORMATIONS TECHNIQUES TECHNISCHE INFORMATIE	EXTREME ULTRA							
	1325	1336	1632	1640	2128	2132	2136	2142
Working Area Dimensions Dimensions de la zone de travail Afmetingen Werkgebied	1300x2500 mm 51x98"	1300x3700 mm 51x145"	1600x3200 mm 63x126"	1600x4000 mm 63x157"	2100x2800 mm 83x110"	2100x3200 mm 83x126"	2100x3700 mm 83x146"	2100x4200 mm 83x165"
Z Axis Distance Distance De L'axe Z Z-As Afstand	200 mm 7,87"							
Axis Speed Vitesses Des Axes As Snelheid	80-80-20 m/min 3149-3149-787 IPM							
Spindle Motor Power Puissance Du Moteur De La Broche Vermogen Asmotor	9 kW HSK F63 12HP HSK F63							
Boring Unit Groupe De Perçage Boor-Unit	10 V (Std.)							
Rotary Magazin Unit Magasin Rotatifobrotowy Roterende Magazijneenheid	8 Pcs 8 Adet							
CAD/CAM Program Programme CAD/CAM CAD/CAM-Programma	AES WOP							
Vacuum Zone Zone De Vide Vacuümzone	2	4			6		8	10
Vacuum Pump Power Puissance De La Pompe À Vide Vacuümpomp Vermogen	140 m³/h 5.4 HP	250 m³/h 8.9 HP	140 m³/h 5.4 HP		250 m³/h 8.9 HP			2x250 m³/h 2x8.9 HP
Lift&Loading Unit Dispositif De Levage Et De Chargemet Unit Voor Heffen En Laden	✓							
Unloading&Cleaning Unit Dispositif De Déchargement Et Lossen & Reinigen unit	✓							
Conveyor Unit Convoyeur De Sortie Transportband	✓							

* The technical specifications and drawings provided in the catalogue are non-binding. Stock images and drawings may contain optional equipment. AES Group reserves the right to make amendments without notice.

* Les spécifications techniques, les images et les dessins figurant dans ce catalogue peuvent contenir des options. Toutes ces informations sont fournies à titre indicatif et n'engage pas le groupe AES. Le groupe AES se réserve le droit d'apporter des modifications sans préavis.

* De technische specificaties en tekeningen in de catalogus zijn niet bindend. Stockafbeeldingen en tekeningen kunnen optionele uitrusting bevatten. AES Group behoudt zich het recht voor om zonder voorafgaande kennisgeving wijzigingen aan te brengen.

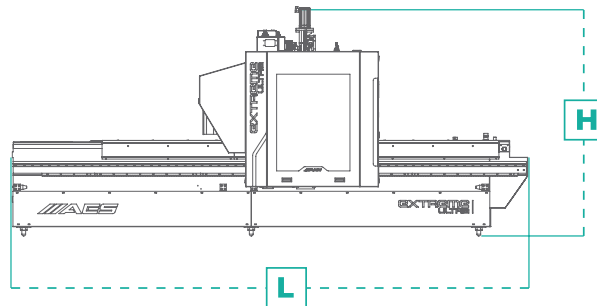
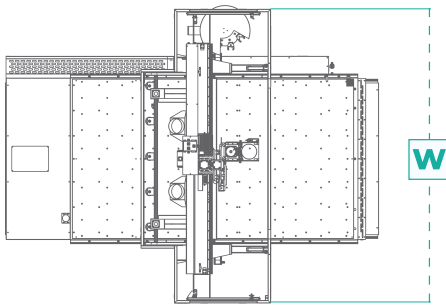

DIMENSIONS DIMENSIONS WYMIARY		L	W	H
EXTREME ULTRA 1325	mm / inch	3670 / 144.49	3080 / 121.26	2775 / 109.2
EXTREME ULTRA 1336	mm / inch	4870 / 191.72	3080 / 121.26	
EXTREME ULTRA 1632	mm / inch	4370 / 172.05	3380 / 133.07	
EXTREME ULTRA 1640	mm / inch	5170 / 203.54	3380 / 133.07	
EXTREME ULTRA 2128	mm / inch	3970 / 156.30	3880 / 152.76	
EXTREME ULTRA 2132	mm / inch	4370 / 172.05	3880 / 152.76	
EXTREME ULTRA 2136	mm / inch	4870 / 191.73	3880 / 152.76	
EXTREME ULTRA 2142	mm / inch	5370 / 211.42	3880 / 152.76	

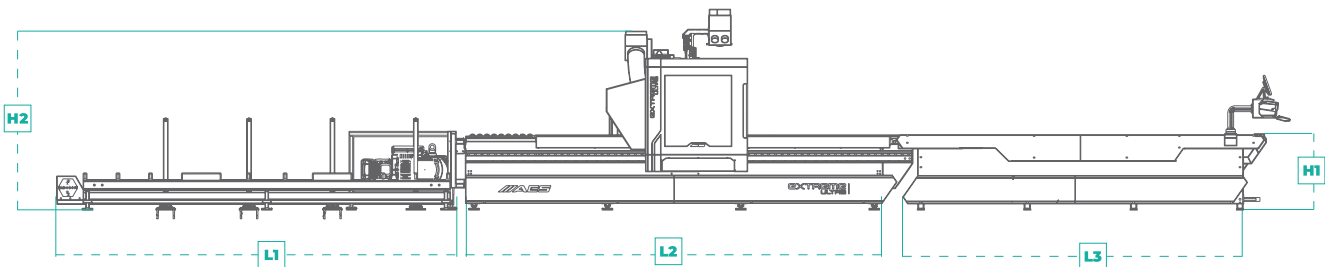

DIMENSIONS DIMENSIONS WYMIARY		L	L1	L2	L3	W	H1	H2
EXTREME ULTRA 1325	mm / inch	9410 / 370.47	3005 / 118.31	3670 / 144.49	2375 / 107.68	3080 / 121.26	1130 / 44.49	2775 / 109.2
EXTREME ULTRA 1336	mm / inch	13010 / 512.20	4205 / 165.55	4870 / 191.73	3935 / 154.92	3080 / 121.26		
EXTREME ULTRA 1632	mm / inch	11510 / 453.15	3705 / 145.87	4370 / 172.05	3435 / 135.24	3380 / 133.07		
EXTREME ULTRA 1640	mm / inch	13910 / 547.64	4505 / 177.36	5170 / 203.54	4235 / 166.73	3380 / 133.07		
EXTREME ULTRA 2128	mm / inch	10310 / 405.91	3305 / 130.12	3970 / 156.30	3035 / 119.49	3880 / 152.76		
EXTREME ULTRA 2132	mm / inch	11510 / 453.15	3705 / 145.87	4370 / 172.05	3435 / 135.24	3880 / 152.76		
EXTREME ULTRA 2136	mm / inch	13010 / 512.20	4205 / 165.55	4870 / 191.73	3935 / 154.92	3880 / 152.76		
EXTREME ULTRA 2142	mm / inch	14510 / 571.26	4705 / 185.24	5370 / 211.42	4435 / 174.61	3880 / 152.76		



24/7 0850 22 77 **AES**
CALL CENTER
CENTRO DE LLAMADAS

ALWAYS WITH YOU TOUJOURS AVEC VOUS

ALTIJD MET U



EN

Our expert after-sales service staff is 24/7 at your service for all your needs. For your permanent satisfaction, it provides an accurate diagnosis and intervention to all your problems as soon as possible with both instant remote connection support and on-site service. AES GROUP protects your investments with after-sales services for uninterrupted production.

FR

Nos experts du service après-vente sont à votre disposition 24 heures sur 24, 7 jours sur 7, pour répondre à tous vos besoins. Pour votre satisfaction permanente, il fournit un diagnostic précis et une intervention à tous vos problèmes dans les plus brefs délais, à la fois par une connexion à distance instantanée et par un service sur site. AES GROUP protège vos investissements avec des services après-vente pour une production ininterrompue.

NL

Ons deskundig after-sales servicepersoneel staat 24/7 tot uw dienst voor al uw behoeften. Voor uw permanente tevredenheid bieden zij zo snel mogelijk een nauwkeurige diagnose en interventie voor al uw problemen, met zowel onmiddellijke ondersteuning via verbinding op afstand als service ter plaatse. AES GROUP beschermt uw investeringen met after-sales diensten voor een ononderbroken productie.



REMOTE AND ON-SITE SERVICE SERVICES

SERVICES À DISTANCE ET SUR SITE

SERVICE OP AFSTAND EN OP LOCATIE



TRAINING AND INSTALLATION SERVICES

SERVICES DE FORMATION ET D'INSTALLATION

TRAINING EN INSTALLATIE



SPARE PARTS AND SALES SUPPORT

PIÈCES DE RECHANGE ET ASSISTANCE À LA VENTE

RESERVEONDERDELEN EN



UNINTERRUPTED CONNECTION WITH WEB PLATFORM

CONNEXION ININTERROMPUE AVEC LA PLATE-FORME WEB

VERKOOPONDERSTEUNING

CNC MACHINING CENTER (FLAT TABLE GROUP)
CENTRE D'USINAGE CNC NESTING
CNC-BEWERKINGSCENTRUM (VLAKKE TAFELGROEP)

ULTRA
SERIES U



▪ RAPTOR ULTRA



▪ EXTREME ULTRA

PRO
SERIES P



▪ SUPER NOVA



▪ FLEXA PRO

CNC MACHINING CENTER (CONSOLE TABLE GROUP)
CENTRE D'USINAGE CNC
CNC-BEWERKINGSCENTRUM (CONSOLE TAFELGROEP)

ULTRA
SERIES U



▪ VEGA ULTRA 5X



▪ VEGA ULTRA

PRO
SERIES P



▪ VEGA 5X PRO



▪ VEGA PRO

CNC DRILLING MACHINES
CENTRE DE PERÇAGE À COMMANDE NUMÉRIQUE
CNC BOORMACHINES

ULTRA
SERIES U



▪ GO! ULTRA

PRO
SERIES P



▪ GO! 1300
▪ GO! 1300 M/S
▪ GO! 1300 M/S ATC



▪ SIRIUS 950
▪ SIRIUS 950 M/S
▪ SIRIUS 950 M/S ATC

BEAM SAW MACHINES
SCIES A PANNEAUX
BEAM ZAAGMACHINES

ULTRA
SERIES U



▪ ALPHA PS 05
▪ ALPHA PS 06



▪ ALPHA PS 03
▪ ALPHA PS 04

PRO
SERIES P



▪ BETA PS 03
▪ BETA PS 04

EDGE BANDING MACHINES
PLAQUEUSE DE CHANTS
HOEKEN AANLIJMMACHINES

ULTRA
SERIES U



▪ GAMMA ULTRA

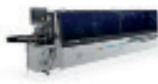

▪ GAMMA MX

PRO
SERIES P



▪ PRIMA 6M
▪ PRIMA 5M



▪ GAMMA 7M
▪ GAMMA 6M

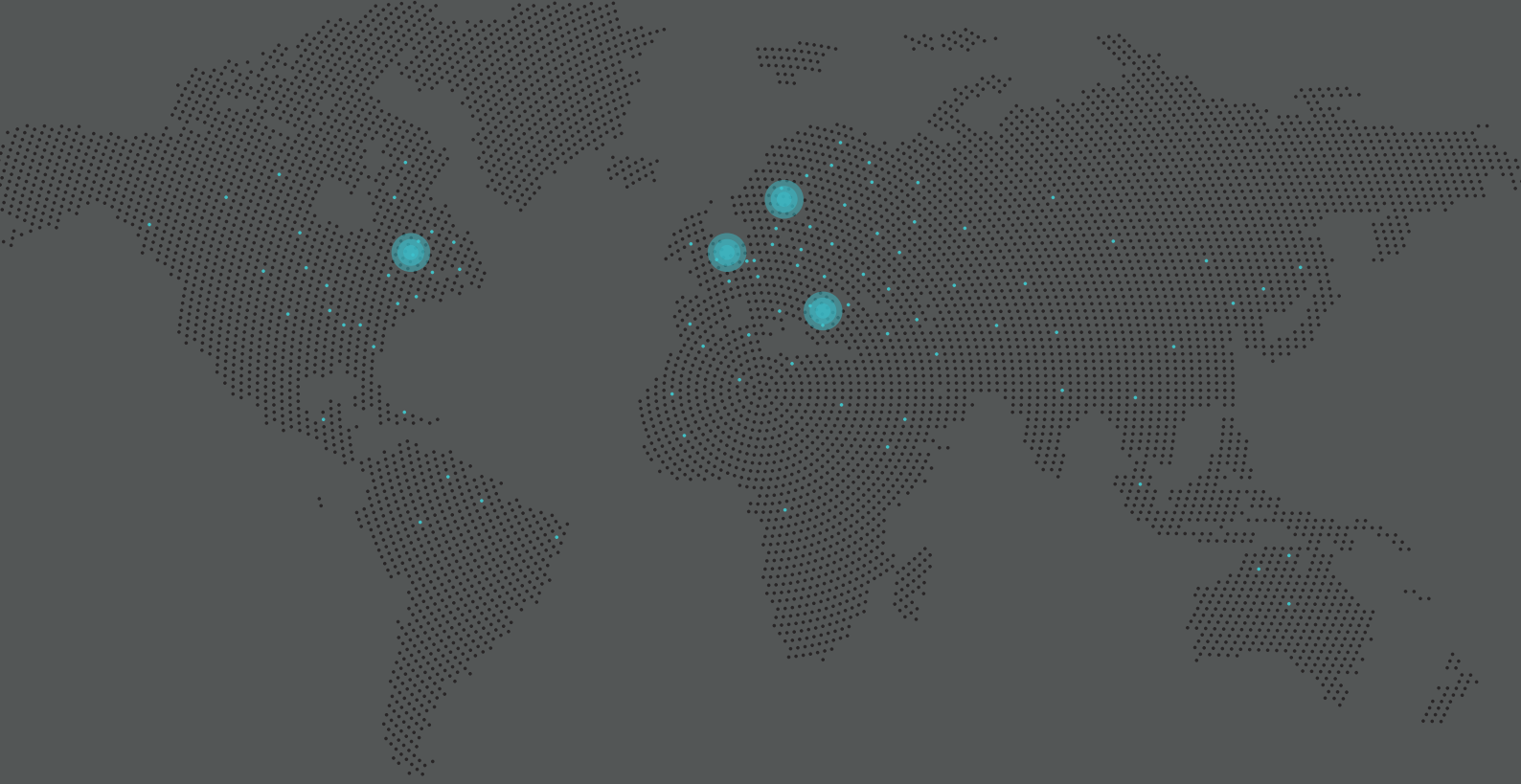

AES HEADQUARTER

NOSAB Şeftali Cd.
118. Sk. No:4 Nilüfer
16140 Bursa / TÜRKİYE

Tel : +90 224 443 33 90
Fax : +90 224 443 29 65

info@aesgroup.com.tr
www.aesgroup.com.tr



AES EUROPE BVBA

Kruisbosstraat
2b2-6186, 3740
Bilzen / BELGIUM

Tel : +32 89 81 1505
Fax : +32 89 81 1505

info@aesgroupeurope.com
www.aesgroupeurope.com



AES AMERICA INC.

4508-B Westinghouse
Blvd.Charlotte, 28273
NC USA

Tel : +1704 817 7037
Fax : +1704 817 7036

info@aesgroupamerica.com
www.aesgroupamerica.com



AES GROUP MACHINERY UK LTD

Unit 6, Dakota Business Park, Dakota
Way, Burscough, Lancashire L40 8AF
UNITED KINGDOM

Tel : +44 0800 083 8844
Fax : +44 0800 083 8855

info@aesgroupukmachinery.co.uk
www.aesgroupukmachinery.co.uk



www.aesgroup.com.tr